



Klöber Moteo

Bedienungsanleitung
Operating instructions

Besser sitzen.
Sitting better.

KLÖBER 

Sie haben sich für einen Klöver Moteo entschieden.

Herzlichen Glückwunsch dazu!

Die individuellen Anpassungsmöglichkeiten des Klöver Moteo an Ihre persönlichen Sitzbedürfnisse finden Sie auf den folgenden Seiten.

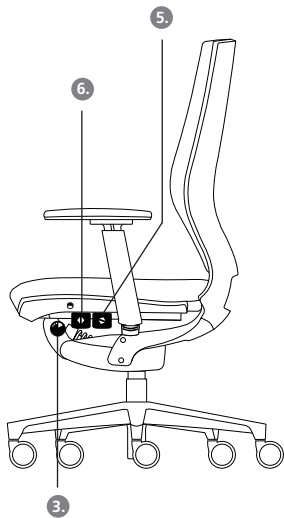
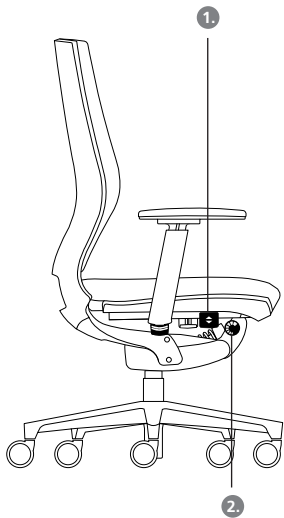

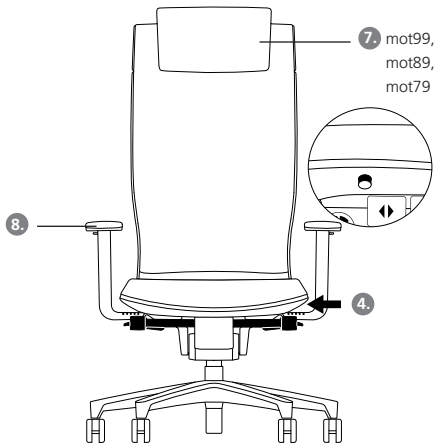

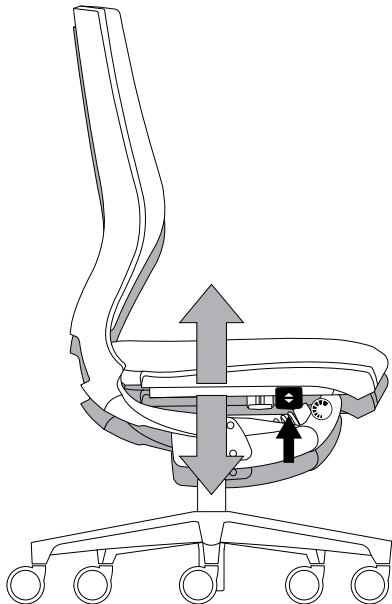

1. Sitzhöhenverstellung

Die Sitzhöhe Ihres Drehstuhls lässt sich durch eine Gasdruckfeder stufenlos in der Höhe verstellen.

Ziehen Sie dazu die Taste unter dem Sitz rechts mittig nach oben: die Sitzhöhe lässt sich verstellen. Wenn Sie den Sitz entlasten, geht der Sitz nach oben. Bei Belastung geht der Sitz nach unten. Taste loslassen: Sitzhöhe ist fixiert.

Tipp!

Sie sitzen richtig, wenn Ober- und Unterschenkel einen Winkel von etwa 90° bilden.

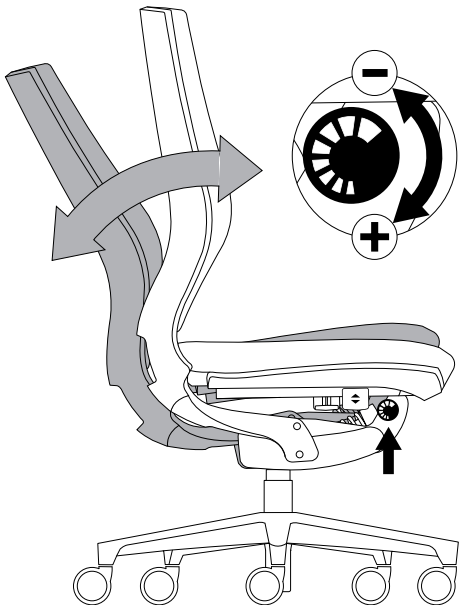

2. Einstellung auf das Körpergewicht

Die Körpergewichtseinstellung (Rückstellkraft der Lehne) erfolgt durch einen Drehhebel vorne rechts unter dem Sitz. Drehhebel herausziehen.

Drehhebel nach vorne drehen: der Gegendruck der Lehne wird stärker. Drehhebel nach hinten drehen: der Gegendruck der Lehne wird schwächer. Nach Einstellung des optimalen Gegendrucks den Drehhebel wieder einschieben.

Achtung! Die Verstellung ist nur bei vollständiger Entlastung der Rückenlehne möglich!

Tipp! Wichtig für gutes Sitzen ist die richtige Einstellung des Gegendrucks der Rückenlehne. Stellen Sie diesen Gegendruck so ein, dass Sie in jeder Sitzhaltung durch die Rückenlehne gut und bequem abgestützt werden. Wechseln Sie hin und wieder den Widerstand entsprechend Ihrer aktuellen körperlichen Verfassung durch einige Clicks.

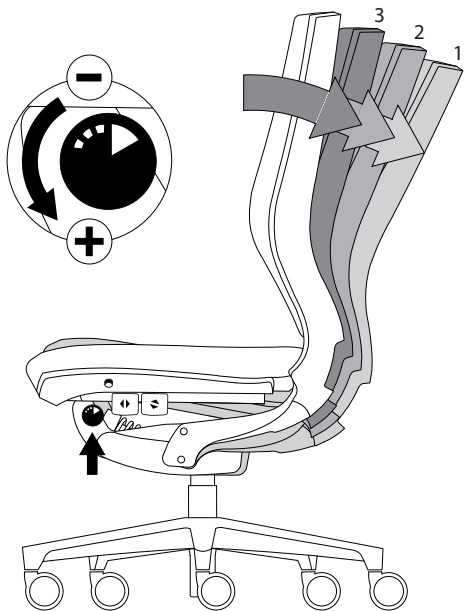

3. Lehnenwegsbegrenzung / Arretierung der Bewegung (Sitz und Rücken)

Arbeitsmedizinisch empfehlenswert ist das „dynamische“ Sitzen, d. h. Sitzen in wechselnden Arbeitshaltungen.

Wenn Sie jedoch längere Zeit in gleicher Sitzhaltung arbeiten möchten, können Sie die „Synchron-Bewegung“ in vorderster Position ausschalten. Den Drehhebel links unter dem Sitz herausziehen: Drehhebel ganz nach vorne drehen, die „Synchron-Bewegung“ ist arretiert, jedes weitere nach hinten Drehen des Drehhebels: Schwenkwinkel wird erweitert. Nach Einstellung der Lehnenwegsbegrenzung Drehhebel wieder einschieben.

Tipp!

Nutzen Sie das Wechselspiel dynamisches Sitzen in Rück-, Seit- und Drehbewegung. Ihre Bandscheiben bleiben dadurch länger jung.

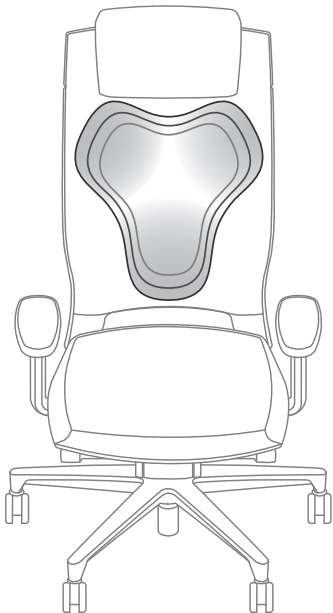

Luftzelle

4. Doppel S-Unterstützung und Beckenkamm-Aufrichtung (in Rücken und Sitz)

Sitz und Rücken sind mit dem celligence®-system ausgestattet. Im Rücken fördert es die optimale Anpassung an: den Beckenkamm, den Lordosepunkt und beide Schulterpartien.

Im Sitz passt es sich an die Sitzbeinhöcker an. Hier kann zusätzlich das celligence®-system individuell reguliert werden. Halten Sie den Druckknopf am Sitz vorne links gedrückt und belasten dabei den Sitz – die Luft entweicht. Halten Sie den Druckknopf (Air-Comfort) gedrückt und entlasten Sie den Sitz: das celligence®-system wird mit Luft gefüllt.

Tipp! Regulieren Sie hin und wieder die Luft im Sitz; dadurch trainieren Sie unbewußt Ihre Muskulatur, durch das bewegte Sitzen.

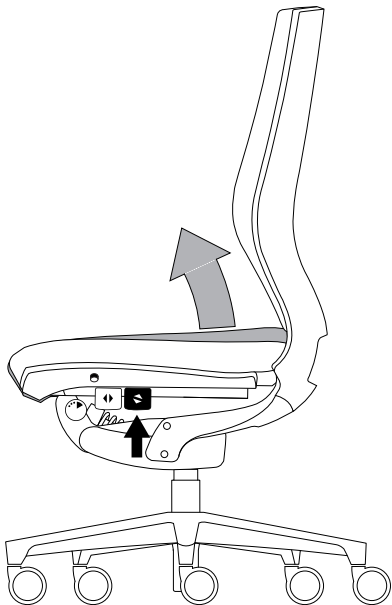

5. Stufenlose Sitzneigung (optional)

Sie können die Sitzneigung noch zusätzlich zur autoadaptiven Unterstützung stufenlos einstellen.

Dazu den Sitz entlasten und mittig links die Ziehtaste ziehen: der Sitz stellt sich hinten auf.

Ziehtaste loslassen, der Sitz ist fixiert.

Die Ziehtaste wieder ziehen und den Sitz mit dem Körpergewicht belasten: der Sitz senkt sich hinten ab. Die einstellbare Sitzneigung ist immer kombiniert mit der Sitztiefenverstellung.

Tipp!

Für die aufrechte Sitzhaltung ist eine leicht nach vorne geneigte Sitzfläche ergonomisch empfehlenswert. Die Wirbelsäule wird dadurch automatisch in ihre natürliche Doppel-S-Form gebracht.

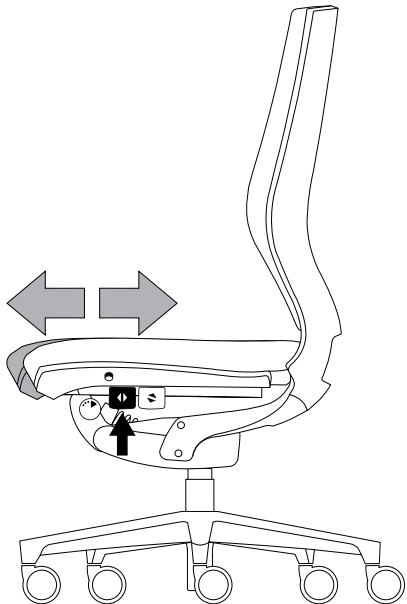

6. Sitztiefenverstellung (optional)

Zum Verstellen ziehen Sie im Sitzen die Taste links vorne nach oben: jetzt können Sie den Sitz verschieben und die Ihnen angenehme Sitztiefe wählen. Taste loslassen: Sitz ist wieder arretiert. Ist der Sitz unbelastet und die Taste wird betätigt, fährt der Sitz selbstständig zurück.

Tipp! Zwischen Sitzkante und Kniekehle etwa eine Faustbreit Abstand lassen.

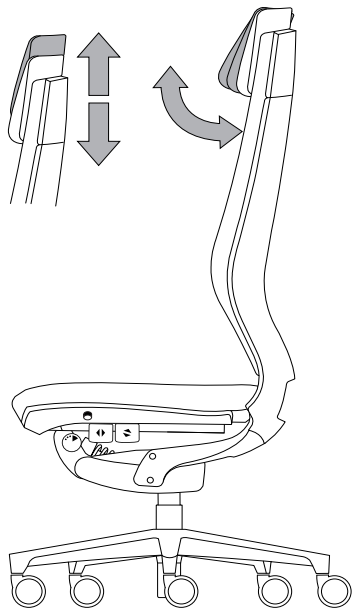

7. Kopfstütze (mot99, mot89, mot79)

Die Kopfstütze ist höhenverstellbar und neigbar. Zur Höheneinstellung schieben Sie die Kopfstütze in Stufen nach oben oder unten. Sie kann ebenso in Stufen nach vorne bzw. nach hinten verstellt werden.

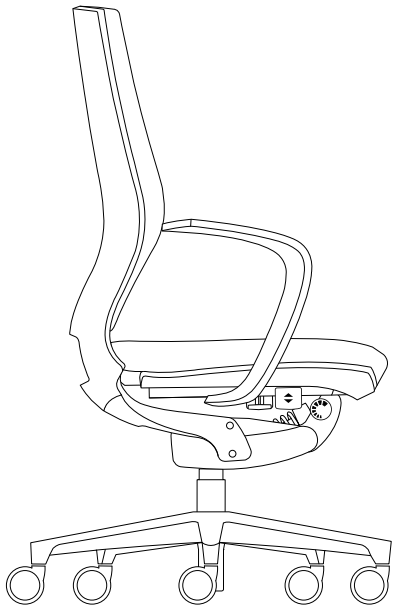

8. Design-Armlehne Aluminium (optional)

Die Design-Armlehne dient zur Entlastung der Schulter- und Nackenmuskulatur.

Weitere Armsupports auf der nachfolgenden Seite.

Tipp! Die Armlehnen entlasten die Wirbelsäule, den Schultergürtel und die Armmuskulatur dann wirkungsvoll, wenn Ober- und Unterarm einen Winkel von etwa 90° bilden.

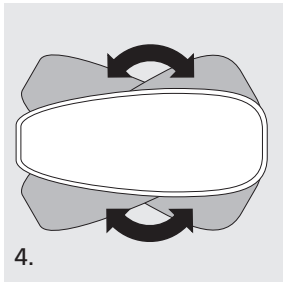
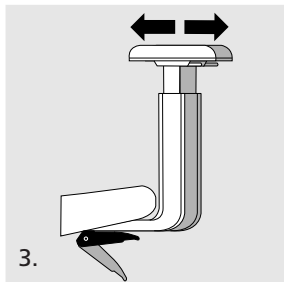
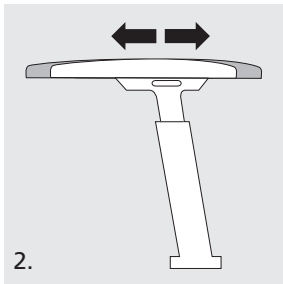
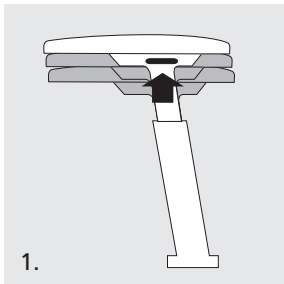

Klöber-Armsupports (optional)

	4F-Armsupports	MF-Armsupports
1. Höhenverstellung	11 cm	11,5 cm
2. Tiefenverstellung	5 cm	8 cm
3. Breitenverstellung	je 2,5 cm (+3 cm)	je 5 cm (+3 cm)
4. rechts / links schwenkbar	30°	30°*

*Arretieren der Position durch Drücken der Taste an der Innenseite.

Normen/ Zertifikate



Konstruktionsgrundlage der Moteo-Serie sind Normen und Anforderungsprofile zeitgemäßer Sitztechnik. Die Moteo Serie ist von der TÜV Rheinland LGA Products GmbH geprüft und zertifiziert: "geprüfte Sicherheit" (GS). Made in Germany.



DIN EN 1335 1-3 Büro-Arbeitsstuhl,
Typ A (Ausführung mit Schiebesitz),
Typ B (Ausführung ohne Schiebesitz)
DIN EN 12529 Rollen für Drehstühle



ANSI/BIFMA x 5.1



Sicherheit für hohen ergonomischen Standard über
DIN hinaus.

Garantie

Auf diesen Stuhl haben Sie 5 Jahre Garantie.

Für technische Auskünfte wenden Sie sich bitte an den
Werkskundendienst unter Tel. +49 (0) 7551/838-277.

Wartung/ Reinigung

Alle mechanischen und beweglichen Teile sind
wartungsfrei. Gelegentliches Säubern der Laufrollen
von Teppichflusen ist ratsam.

Für die Reinigung keine Scheuermittel, lösungshaltige
Mittel oder Benzin benutzen. Bitte Reinigungsmittel
vor Verwendung an einer nicht sichtbaren Stelle testen.

Anwendung

Dieser Bürodrehstuhl darf nur bestimmungsgemäß unter Beachtung der allgemeinen Sorgfaltspflicht benutzt werden. Bei unsachgemäßem Gebrauch (z.B. als Aufstiegshilfe, Sitzen auf den Armlehnen, extremen Belastungen) besteht Unfallgefahr.

Rollen

Serienausstattung mit Rollen für Teppichböden. Auf Wunsch weiche Räder für Hartboden, erkennbar am andersfarbigen Laufring. Aus sicherheitstechnischen Gründen muss ein entsprechender Austausch der Rollen bei Wechsel von Teppich- auf Hartboden und umgekehrt erfolgen.

Wichtiger Hinweis!



Gasfederaggregat nicht erhitzen und nicht gewaltsam öffnen! Arbeiten und Austausch an Gasfedern nur durch eingewiesenes Fachpersonal. Bitte stechen Sie nicht mit einem spitzen Gegenstand (Nadel, Messer, usw.) in das Sitz- oder Rückenpolster des Moteo.

Klöber GmbH

Hauptstraße 1, 88696 Owingen, Germany
www.kloeber.com · info@kloeber.com
Tel.: +49 (0) 7551/838-0, Fax: 838-142



Bedienungsanleitung

Operating instructions